



Calderines de presión
6110/6110 Co/652/653
Pressure pots



manual de instrucciones
lista de repuestos

instruction manual
spare parts list

Índice

1 Atención	pág. 4
2 Introducción	pág. 4
3 Datos técnicos	pág. 4
4 Componentes	pág. 5
5 Advertencias	pág. 5
6 Instalación	pág. 6
7 Puesta en marcha	pág. 6
8 Parada y limpieza	pág. 8
9 Mantenimiento	pág. 8
10 Consejos generales	pág. 9
11 Seguridad	pág. 9
12 Homologaciones	pág. 9
13 Lista de recambios	pág. 10
14 Condiciones de garantía	pág. 12
15 Declaración de conformidad	pág. 12

1. ATENCIÓN

Antes de poner en marcha el equipo, deberá leer, tener en cuenta y cumplir en su totalidad todas las indicaciones descritas en este Manual.

Deberá conservarlo en un lugar seguro y accesible a todos los usuarios del equipo.

El equipo sólo debe ser puesto en funcionamiento y utilizado por personas instruidas en su manejo, y exclusivamente para ser utilizado para los fines previstos.

Asimismo, deberá tener en cuenta las Normas de Prevención de accidentes, los Reglamentos y Directivas para los Centros de trabajo y las Leyes y restricciones vigentes.

SAGOLA S.A., los logotipos de SAGOLA y otros productos SAGOLA, mencionados en este manual, son marcas registradas o marcas de la empresa SAGOLA S.A.

2. INTRODUCCIÓN

El equipo que tiene en su poder, pertenece a la familia de depósitos a presión de acero inoxidable para sistemas de pintado por pulverización a través de una pistola. La posibilidad de regular la presión del producto mejora la calidad de aplicación de productos viscosos.

El calderín está formado por dos partes principales: el cuerpo y la tapa. El cuerpo del

depósito está equipado con unas abrazaderas de cierre que garantizan la perfecta estanqueidad del sistema.

Equipo compuesto por:

- Calderín
- Envase
- Hoja descarga Web de productos Sagola

3. DATOS TÉCNICOS

La presión interior del depósito permite pulverizar la pintura contenida a una presión variable de 0 a 7 bar según modelo.

	6110	6110 Co	652	653
Capacidad del depósito	10 L	10 L	25 L	50 L
Peso	11 Kg	10 Kg	38 Kg	45 Kg
Dimensiones (ancho x alto)	338 x 652 mm	338 x 652 mm	503 x 744 mm	503 x 1.128 mm
Presión max. trabajo	4 bar	7 bar	4 bar	4 bar
Presión max. entrada	4 bar	7 bar	4 bar	4 bar
Presión de alimentación	0 - 4 bar	0 - 7 bar	0 - 4 bar	0 - 4 bar
Presión descarga válvula seguridad	4 bar	7 bar	4 bar	4 bar
Conexión entrada aire	BSP 1/4"	BSP 1/4"	BSP 1/4"	BSP 1/4"
Conexión salida producto	BSP 3/8"	BSP 3/8"	BSP 3/8" espiga Ø8	BSP 3/8" espiga Ø8
Rango de temperatura operativa	0-50°C	0-50°C	0-50°C	0-50°C

Normativa ATEX

- Equipos no eléctricos:  II 2G T60°C X (*)

(*) Equipo no eléctrico, en zonas de Riesgo de explosión (ATEX) debe tener las conexiones con toma a tierra y/o las mangueras de alimentación con la característica técnica de que sean antiestáticas.

4. COMPONENTES

- 1 - Cuerpo del depósito
- 2 - Tapa
- 3 - Salida de fluido
- 4 - Manilla removedor manual
- 5 - Entrada de aire
- 6 - Regulador de presión pistola
- 7 - Regulador de presión calderín
- 8 - Válvula de seguridad
- 9 - Palomilla de cierre

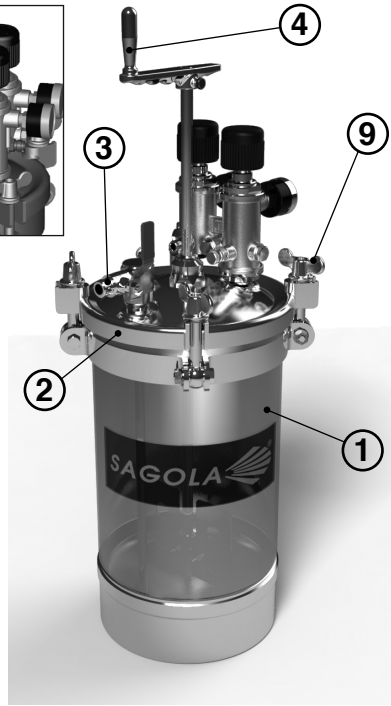
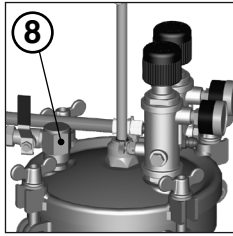
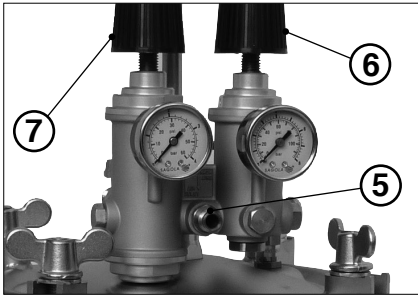

5. ADVERTENCIAS

Es aconsejable leer completa y minuciosamente todas las instrucciones que se indican a continuación.

- Antes de la puesta en funcionamiento, y especialmente después de cada limpieza y/o reparación, deberá comprobar que los componentes del calderín estén perfectamente apretados y que las mangueras de aire y/o producto sean estancas (sin fugas de aire). Las piezas defectuosas deberá cambiarlas o repararlas convenientemente.

- Asegúrese de que los productos a aplicar, sean químicamente compatibles con los componentes del equipo con los que contacta (Aluminio, Acero Inoxidable, Polietileno y Resina acetálica).

- No utilice productos corrosivos o abrasivos. El calderín está preparado para tener una larga vida, siendo utilizable con la mayoría de los productos habituales en el mercado. Su empleo con productos altamente agresivos, aumentará rápidamente la necesidad de mantenimiento y recambios. Si

necesita aplicar productos especiales, consulte con SAGOLA S.A.

- Lea y aplique con atención todas los datos, instrucciones y medidas de seguridad indicados por el fabricante de los productos que vaya a utilizar (productos a aplicar, diluyentes, etc.), ya que pueden generar reacciones químicas, incendios y/o explosiones, o ser tóxicos, irritantes o nocivos y en todo caso peligrosos para la salud e integridad del usuario y las personas de su entorno.

- Mezcle, prepare y filtre el producto que va a ser aplicado de acuerdo con las instrucciones del fabricante asegurándose de que ninguna partícula extraña estropee la calidad de acabado y la aplicación. Si existe alguna duda relativa a la pureza del producto, composición, etc... Consulte con su proveedor.

- Controle la viscosidad del producto a aplicar mediante el Kit Viscosímetro SAGOLA - Código 56418001

6. INSTALACIÓN

LA INSTALACIÓN INCORRECTA DEL EQUIPO PODRÍA PROVOCAR DAÑOS A PERSONAS, ANIMALES U OBJETOS. EL FABRICANTE NO PUEDE SER CONSIDERADO RESPONSABLE DE ESTOS DAÑOS.

6.1 Transporte y descarga

El calderín se entrega embalado. Debe ser transportado y almacenado según las indicaciones del embalaje.

Dado el reducido peso del removedor, puede ser movido por una persona sin necesidad de utilizar otros medios.

6.2 Disposición del sist. de iluminación

El cliente debe asegurarse de que haya iluminación adecuada para el entorno y que la iluminación se ajusta a la normativa vigente. En particular, el cliente debe disponer la colocación de la iluminación que ilumina toda la zona de trabajo.

6.3 Disposición del sistema neumático

El cliente debe arreglar una línea de aire comprimido filtrado suministrado por un compresor que es adecuado para el consumo requerido.

No utilice aire comprimido que contenga productos químicos, aceites sintéticos con disolventes orgánicos, sal o gases corrosivos ya que pueden originar daños o un mal funcionamiento. La línea de aire comprimido debe llegar hasta los puntos de suministro de la máquina. Si el aire comprimido contiene una gran cantidad de humedad, que puede causar un mal funcionamiento en las válvulas y en los componentes neumáticos. Instalar un separador de humedad corriente abajo del compresor para evitar esto.

6.4 Clasificación según la directiva ATEX

La máquina cumple con los requisitos esenciales de la Directiva 94/9/CE de la UE, más conocida como ATEX ("Atmósferas Explosivas"). Se clasifica en el grupo II categoría G Sistema de 3 letras.

Los procedimientos de evaluación de la conformidad, llevados a cabo por un control interno de fábrica, permiten la instalación de la máquina en un entorno donde pueda haber riesgo de explosión debido a la presencia de gases, vapores o niebla.



(*) 6.5 Montaje del equipo

1. Entrada de aire al calderín.
2. Regulador de presión del calderín.
3. Válvula de descarga.

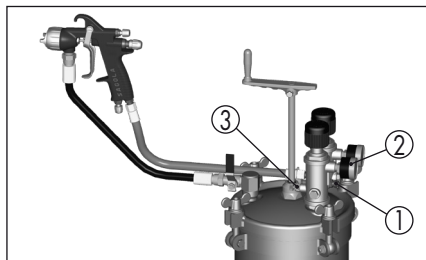

7. PUESTA EN MARCHA

7.1. Puesta en marcha

ANTES DE EFECTUAR CUALQUIER OPERACIÓN, LLEVAR A CABO EL PROCEDIMIENTO DE DESCARGA DE LA PRESIÓN DESCRITO EN EL APARTADO 7.2

- Conecte el calderín al compresor. Gire el volante del regulador (1) en sentido opuesto a las agujas del reloj. Cierre la válvula de salida de producto (2).

- Una vez realizado el montaje del equipo, compruebe que la manguera esté conectada correctamente.

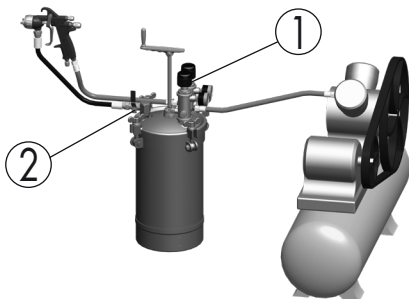

- Antes de realizar cualquier operación con el calderín, compruebe que esté completamente despresurizado (el manómetro marca 0).

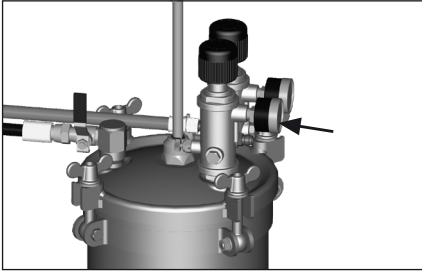

Desconecte la manguera de aire del regulador. Levante la tapa y proceda a llenar el calderín.

- Preparar la pintura siguiendo las instrucciones del fabricante.

Filtrar la pintura para eliminar las partículas más gruesas que podrían atascar la pistola u obstruir los conductos de fluido.

- Llenado del depósito; no superar nunca el nivel máximo de llenado de $\frac{3}{4}$ partes del depósito.

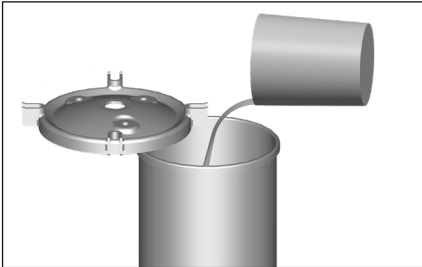

- Cierre la tapa. Una vez asegurado el cierre completo de la tapa del calderín, abra la válvula de salida de producto y conecte de nuevo la manguera de aire al calderín.

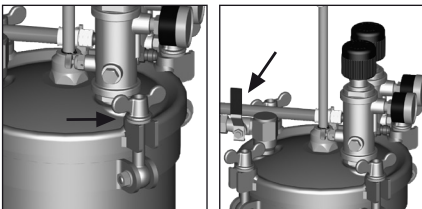

Gire el regulador de presión (1), comprobando que el producto salga por la pistola, a través de la manguera.

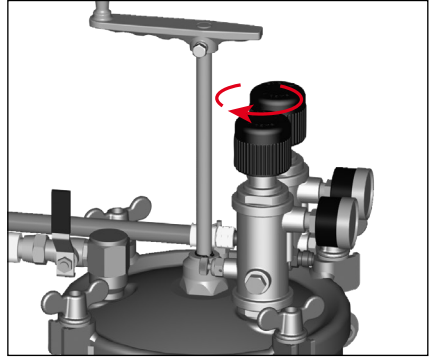

7.2. Procedimiento de descompresión

El depósito permanece presurizado hasta que la presión se descarga manualmente.

Ejecutar SIEMPRE el procedimiento de descompresión en los siguientes casos:

- ANTES DE CONTROLAR O DE INTERVENIR EN EL SISTEMA

- AL FINALIZAR EL TRABAJO

1) Cortar la alimentación del aire cerrando el regulador de aire.

2) Desconectar la manguera de entrada de aire.

3) Abrir la válvula de descarga.

4) Esperar hasta que no salga más aire por la válvula de descarga.

5) Abrir la tapa.

6) Dejar abierta la válvula de descarga hasta que se instale nuevamente la tapa.

7.3. Elementos de seguridad

1. VÁLVULA DE DESCARGA

Esta válvula cumple la función de despresurización del calderín. (652/653 INOX)



2. VÁLVULA DE SEGURIDAD

Esta válvula actúa evacuando el aire a presión que sobrepasa a la presión de tarado en el calderín. No golpee, ni manipule esta válvula y compruebe periódicamente su funcionamiento.



8. PARADA Y LIMPIEZA

1. Desconecte el calderín del compresor de aire.

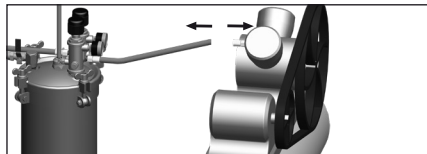

2. Despresurice el calderín girando primero el volante (1) y después el (2).

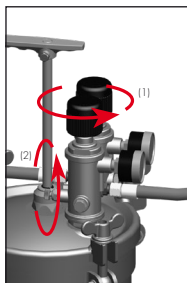

3. Una vez abierto el calderín, límpielo con un diluyente adecuado.

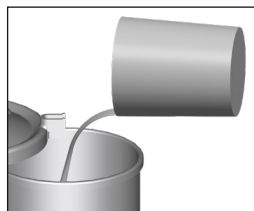

4. Cíerrello de nuevo y realice la operación de puesta en marcha recirculando el producto diluyente por las mangueras y pistolas, tantas veces como sea necesario.

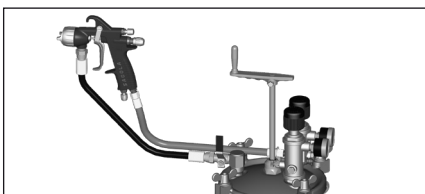

9. MANTENIMIENTO

Es imprescindible hacer una revisión periódica del equipo para verificar el estado de sus componentes y sustituirlos cuando no estén en perfectas condiciones.

PARA OBTENER EL MEJOR RESULTADO POSIBLE UTILICE SIEMPRE REPUESTOS ORIGINALES SAGOLA ASEGURAN UNA TOTAL INTERCAMBIABILIDAD, SEGURIDAD Y FUNCIONAMIENTO PERFECTOS.

Para efectuar el mantenimiento o una reparación, desconecte previamente el equipo de la red de aire comprimido.

No se deben utilizar grandes esfuerzos ni herramientas inadecuadas para el mantenimiento y limpieza del equipo.

Algunas reparaciones deben realizarse a veces con herramientas especiales. En este supuesto deberá ponerse en contacto con el Servicio de atención al cliente de SAGOLA.

No utilizar grasas de grafito ya que resecan las juntas, alterando su funcionamiento.

La manipulación del producto por personal no autorizado extingue la garantía del mismo.

DESCRIPCIÓN	FRECUENCIA			INTERVENCIÓN
	Inicio trabajo	Semanal	Mensual	
Junta de tapa	✓			Comprobación de estado
Conexiones		✓		Comprobación y apriete
Mangueras	✓			Comprobación
Reguladores de presión			✓	Comprobación
Válvula seguridad	✓			Comprobación de estado
Válvula de descarga	✓			Comprobación de estado

10. CONSEJOS GENERALES

- Deje como mínimo 10 cm. libres entre el producto y la tapa.

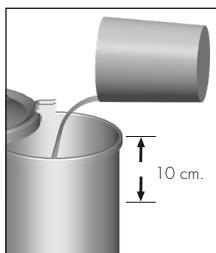

- Asegúrese del cierre perfecto de la tapa y el depósito, manteniendo las partes de contacto (depósito y tapa) limpias de producto.

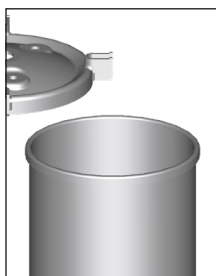

- Evite mover el calderín o tumbarlo con producto en su interior.

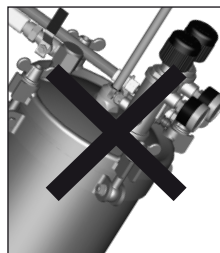

11. SEGURIDAD

1. Para cualquier reparación, desconecte el equipo de la red de aire.
2. Los locales deben estar ventilados, y no debe haber exposición directa a llamas (cigarrillos, lámparas, etc.) cuando se está pulverizando un producto.
3. Utilice equipos respiratorios homologados.
4. Utilice gafas protectoras y protectores sonoros.
5. Utilice mangueras antiestáticas Sagola para eliminar las posibles descargas eléctricas que pudieran crear riesgos de incendio o explosión.
6. La utilización de disolventes y/o detergentes que contengan hidrocarburos halogenados

(Tricloretano, Cloruro de Metilo, etc.) pueden originar reacciones químicas en el equipo, así como en sus componentes cincados (el tricloretano mezclado con pequeñas cantidades de agua produce ácido clorhídrico) Debido a ello, tales componentes pueden oxidarse y en casos extremos, la reacción química originada puede efectuarse de forma explosiva.

Recomendamos que utilicen productos que no contengan los componentes mencionados. En ningún caso se deben utilizar ácidos, sosa (álcalis o decapantes, etc) para su limpieza.

7. El incumplimiento de las indicaciones del presente manual puede ocasionar que repercutan en la integridad física del usuario u otras personas o animales.

12. HOMOLOGACIONES

ESPAÑA - Homologado por el Ministerio de Industria y Energía con los números AP 1070 FBZ 2330.

FRANCIA - Construídos según norma CODAP, y de acuerdo con las Órdenes Ministeriales de fechas 18/01/43.

GRAN BRETAÑA - Construídos según normas BRITISH STANDARD 1101-1977.

ALEMANIA - Construídos según normas A.D. MERKBLÄTTER.

13. LISTA DE RECAMBIOS



línea

6110-6110co

ed. 11

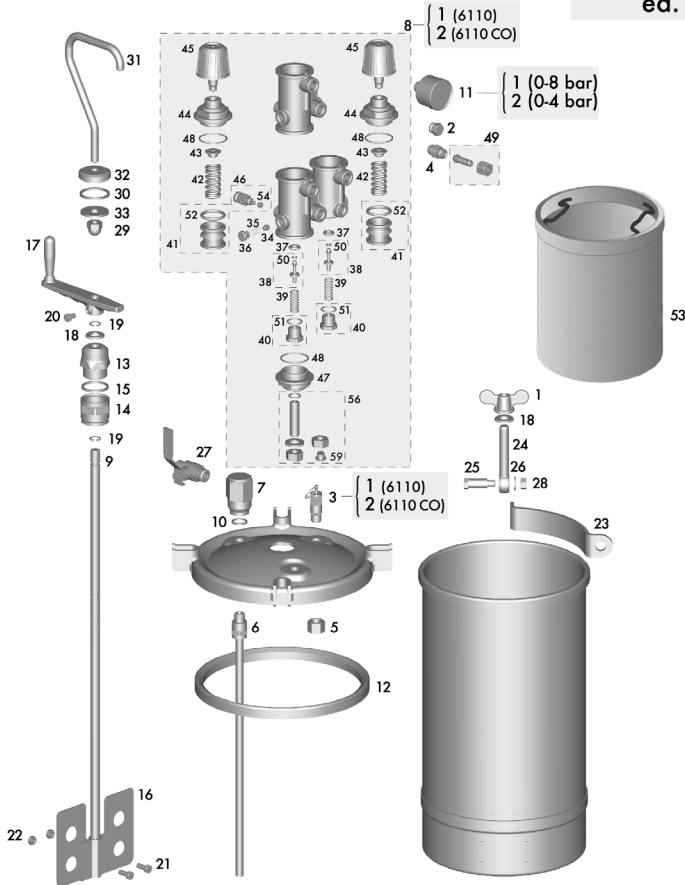

Nº	Cod.	U.
01	54410101	4
02	55712108	4
03/1	56456801	1
03/2	57550904	1
04	55710316	1
05	87460505	1
06	56417131	1
07	51610611	1
08/1	56415109	1
08/2	56415110	1
09	53111018	1
10	54210263	1
11/1	54550022	1

Nº	Cod.	U.
11/2	54550007	1
12	54210269	1
13	51910227	1
14	56410068	1
15	54210272	1
16	50410211	2
17	54410204	1
18	50850003	5
19	50650301	2
20	57251002	1
21	57251004	2
22	57450905	2
23	51510209	4

Nº	Cod.	U.
24	53110308	4
25	57210016	4
26	50850405	4
27	57550110	1
28	57450909	4
29	57451005	1
30	54210270	1
31	54410203	1
32	51910226	1
33	50850018	1
34	57510003	1
35	54710215	1
36	55712159	1

Nº	Cod.	U.
37	50810209	2
38	56410021	2
39	54710233	2
40	56414906	2
41	56414715	2
42	54710254	2
43	51911517	2
44	57411305	2
45	57810327	2
46	56415802	1
47	57411208	1
48	54250975	3
49	56414908	1

Nº	Cod.	U.
50	54251001	2
51	54250939	2
52	54251003	2
53	52411607	1
54	54210217	1
56	56410074	1
59	53610201	1

13. LISTA DE RECAMBIOS



línea 652/653

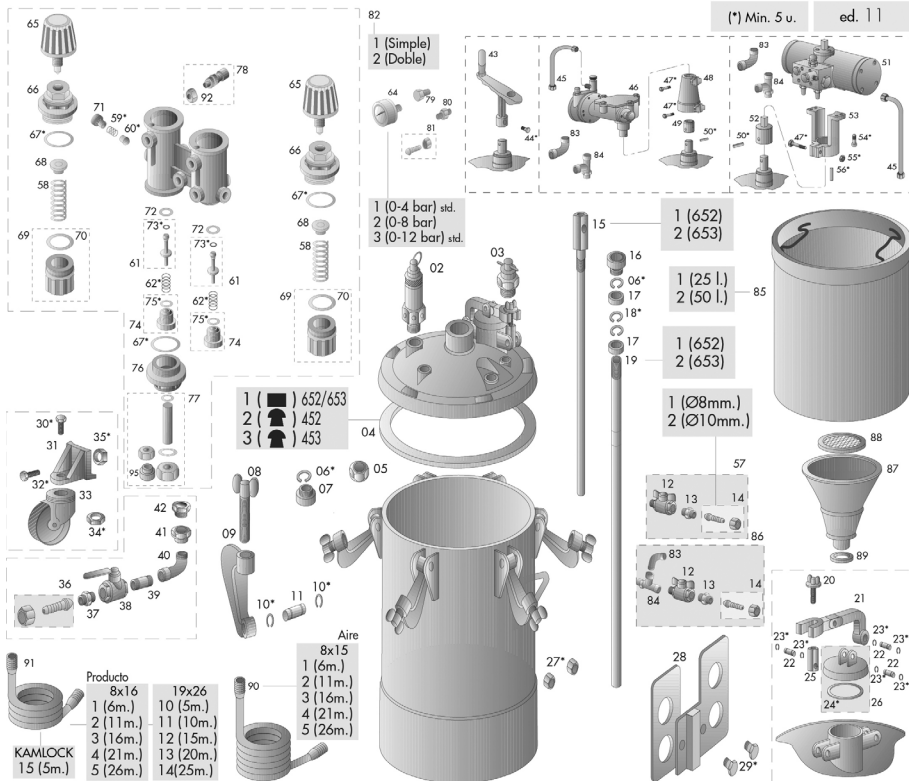

(*). Min. 5 u. ed. 11

1 (Simple)
2 (Doble)

1 (0-4 bar) std.
2 (0-8 bar)
3 (0-12 bar) std.

1 (652)
2 (653)

1 (25 l.)
2 (50 l.)

1 (652)
2 (653)

1 (Ø8mm.)
2 (Ø10mm.)

Aire

1 (6m.)
2 (11m.)
3 (16m.)
4 (21m.)
5 (26m.)

Producto

8x16	19x26
1 (6m.)	10 (5m.)
2 (11m.)	11 (10m.)
3 (16m.)	12 (15m.)
4 (21m.)	13 (20m.)
5 (26m.)	14 (25m.)

KAMLOCK
15 (5m.)

Nº	Cod.	U.	Nº	Cod.	U.	Nº	Cod.	U.	Nº	Cod.	U.	Nº	Cod.	U.
02	57550903	1	21	51510201	1	45	56414007	1	68	51911517	2	90/1	56414024	1
03	56417504	1	22	53110304	3	46	10510101	1	69	56414715	2	90/2	56414025	1
04/1	54710213	1	23	50850607	6	47	57251014	2	70	54251003	2	90/3	56414027	1
04/2	54210252	1	24	54250962	1	48	56310713	1	71	55721519	1	90/4	56414028	1
04/3	54210214	1	25	53110015	1	49	51910105	1	72	50810209	2	90/5	56414026	1
05	87460303	1	26	56413802	1	50	54850406	1	73	54051001	2	91/1	56414116	1
06	50650407	2	27	57450905	4	51	10510201	1	74	56414906	2	91/2	56414117	1
07	56411904	1	28	50410205	2	52	51910106	1	75	54250939	2	91/3	56414115	1
08	57810103	6	29	57251004	4	53	56310703	1	76	57411208	1	91/4	56414118	1
09	51510205	6	30	57251017	4	54	57250806	4	77	56410074	1	91/5	56414119	1
10	50850609	12	31	56311001	4	55	57450909	1	78	56415802	1	91/10	56414111	1
11	53110305	6	32	57251022	4	56	54850201	1	79	55721018	4	91/11	56414112	1
12	57550101	1	33	56230302	4	57	56415607	1	80	55710316	1	91/12	56414113	1
13	55710610	1	34	57450911	4	58	54710254	2	81	56414908	1	91/13	56414114	1
14/1	56414909	1	35	57450912	4	59	54710215	1	82/1	56415109	1	91/14	56414120	1
14/2	56414918	1	36	56414910	1	60	57510003	1	82/2	56415109	1	91/15	56414101	1
15/1	56417111	1	37	57510505	1	61	56410021	2	83	55750803	1	92	54210217	1
15/2	56417113	1	38	57550003	1	62	54710233	2	84	55752011	1	95	53610201	1
16	51910207	1	39	57310603	1	64/1	54550007	1	85/1	52411608	1			
17	56050005	2	40	55750805	1	64/2	54550022	1	85/2	52411609	1			
18	50650304	2	41	57411101	1	64/3	54550016	1	86	56415608	1			
19/1	53111009	1	42	57411104	1	65	57810317	2	87	52710013	1			
19/2	53111011	1	43	54410202	1	66	57411305	2	88	56416202	1			
20	54117001	1	44	57411306	1	67	54960915	5	89	56416202	1			

14. CONDICIONES DE GARANTÍA

Este aparato ha sido fabricado con rigurosa precisión. Habiendo sido sometido a numerosos controles antes de su salida de fábrica.

La GARANTÍA concedida es de 2 años, a partir de la fecha de compra, que será indicada por el establecimiento vendedor en el lugar habilitado para el respecto, junto con su sello.

Esta GARANTÍA cubre cualquier defecto de fabricación, que será subsanado sin cargo para el comprador. Sin embargo quedan expresamente excluidas todas aquellas averías resultantes de un mal uso de aparato, tales como conexiones incorrectas, rotura por caída o similares, desgaste normal y en general cualquier deficiencia no imputable a la fabricación del aparato.

Así mismo se perderá la GARANTÍA cuando se constate que el aparato ha sido manipulado por personas ajenas a nuestro Servicio de Asistencia Técnica.

Esta GARANTÍA no respalda los compromisos adquiridos con cualquier persona ajena al Servicio Técnico.

Servicio de Asistencia Técnica
(Tel. 34 945 214 150 - Fax 34 945 214 147)

En caso de avería durante el periodo de GARANTÍA, adjunte al aparato el justificante del certificado de garantía y entréguelo en el Servicio de Asistencia que más le interese o bien póngase en contacto con fábrica.

Queda excluida cualquier exigencia de más trascendencia contra el proveedor, en particular la indemnización por daños y perjuicios. Esto se aplica igualmente a los daños que se originasen durante el asesoramiento, la adquisición de práctica y la demostración.

Las prestaciones por garantía no tienen por consecuencia una prolongación del periodo de la misma.

No se atenderá en garantía ningún equipo del cual no conste en los archivos de SAGOLA el resguardo adjunto, del certificado de garantía debidamente cumplimentado.

Reservadas las modificaciones Técnicas.

15. DECLARACIÓN DE CONFORMIDAD

Según la directiva 97/23/CE

Fabricante: **SAGOLA S.A.**
Dirección: **Calle Urarte, 6 · 01010 VITORIA-GASTEIZ (Álava) · ESPAÑA**

Declaramos que el producto: **CALDERÍN DE PRESIÓN**

Marca: **SAGOLA**

Modelo: **6110 Inox / 6110 Co Inox / 652 Inox / 653 Inox**

El equipo indicado reúne los requisitos establecidos por la Directiva **97/23/CE**

Está, además, en conformidad con las disposiciones de las siguientes Directivas:

Equipos no eléctricos:

Directiva **ATEX** (Directiva 94/9/CE) **CE**  **II 2G T60°C X**

Nivel de Protección **II 2G** adecuado para uso en zonas 1 y 2.

Marcado **"X"** Toda la electricidad estática se descarga por los conductos de aire.

Las mangueras de aire deben ser **"ANTIESTÁTICAS"**.

UNE EN-13463-1:2011

- Equipos no eléctricos destinados a atmósferas potencialmente explosivas.

Se encuentran disponibles, la documentación técnica completa y las instrucciones de servicio del producto en la versión original, así como en los idiomas comunitarios de los usuarios.

En Vitoria-Gasteiz, a 01/04/2018

Director técnico



Enrique Sánchez Uriondo

Índice

1 Attention	page 14
2 Introduction	page 14
3 Technical data	page 14
4 Components	page 15
5 Warnings	page 15
6 Instalation	page 16
7 Start up	page 16
8 Stopping and cleaning	page 18
9 Maintenance	page 18
10 General advides	page 19
11 Safety	page 19
12 Approvals	page 19
13 Lista de recambios	page 20
14 Guarantee conditions	page 22
15 Declaration of conformity	page 22

1. ATTENTION

Before starting the unit you must read, take into consideration and comply with all the indications described in this Manual.

This manual must be kept in a safe place, accessible to all users of the unit.

The unit must be started and handled exclusively by personnel instructed in its use and must be employed only for the purpose for which it was designed.

Likewise, accident prevention standards, regulations, work centre directives and current legislation and restrictions must be taken into consideration at all times.

SAGOLA S.A., the logotypes of SAGOLA and other SAGOLA products mentioned in this manual, are registered trademarks or brand names of the company SAGOLA S.A.

2. INTRODUCCIÓN

The equipment in your possession belongs to the family of stainless steel pressure pots for spray painting systems using a spray gun. The possibility to adjust the product pressure improves the quality of application and facilitates the flow of highly viscous products.

The pressure pot is composed of two main parts: the body and the lid. The body of the tank

is provided with a fixing clamps, guaranteeing the perfect tightness of the system.

The equipment consists of the following:

- _ Pressure pot
- _ Case
- _ Download sheet Web of Sagola products

3. TECHNICAL DATA

The pressure inside the tank allows spraying the paint with a pressure between 0 and 7 bar.

	6110	6110 Co	652	653
Tank capacity	10 L	10 L	25 L	50 L
Weight	11 Kg	10 Kg	38 Kg	45 Kg
Dimensions (Height x width)	338 x 652 mm	338 x 652 mm	503 x 744 mm	503 x 1.128 mm
Max. operating air pressure	4 bar	7 bar	4 bar	4 bar
Max. air inlet pressure	4 bar	7 bar	4 bar	4 bar
Operating supply pressure	0 - 4 bar	0 - 7 bar	0 - 4 bar	0 - 4 bar
Relief pressure with safety valve	4 bar	7 bar	4 bar	4 bar
Air inlet joint	BSP 1/4"	BSP 1/4"	BSP 1/4"	BSP 1/4"
Product outlet joint	BSP 3/8"	BSP 3/8"	BSP 3/8" barb. Ø6	BSP 3/8" barb. Ø6
Operating temperature	0-50°C	0-50°C	0-50°C	0-50°C

Normative ATEX

Non electric equipments:  II 2G T60°C X (*)

(*) Non electric equipment in explosion hazard areas (ATEX) must have the earthing connections and/or static-free feed hoses.

4. COMPONENTS

- 1 - Body of the tank
- 2 - Lid
- 3 - Fluid outlet ball valve
- 4 - Manual remover handle
- 5 - Air inlet
- 6 - Gun pressure regulator
- 7 - Pressure pots regulator
- 8 - Security Valve
- 9 - Clamp

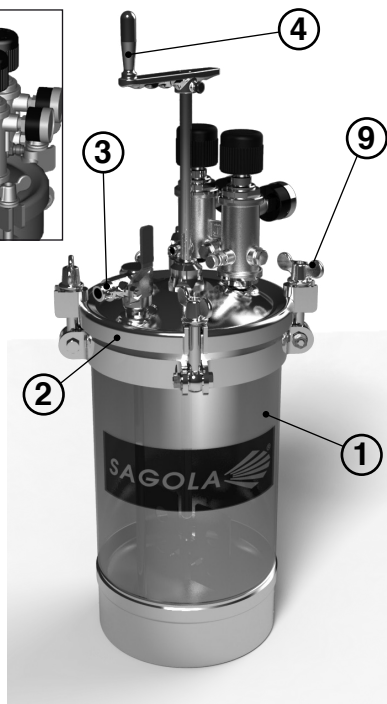
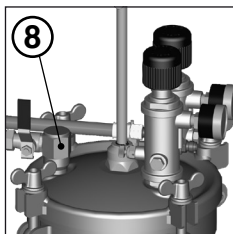
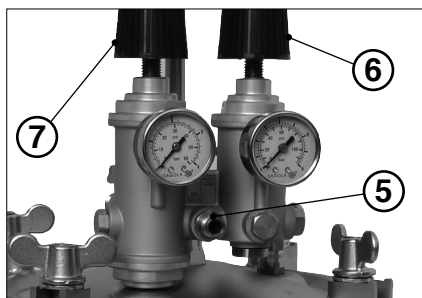

5. WARNINGS

It is advisable to read all the instructions indicated below carefully.

- Before putting the unit into operation, and especially after each cleaning and/or repair operation, a check must be made that the pressure pot components are securely tightened and that the air and/or product hoses are airtight (no air leaks). Faulty parts must be replaced or repaired as appropriate.

- Ensure that the products to be applied are chemically compatible with the components these come into contact with (aluminium, stainless steel, polythene and acetylene resin). Do not use corrosive or abrasive products.

- The pressure pot has been designed for long service and can be used with the majority of the products available on the market. Its use with highly aggressive products will quickly increase the need for maintenance and spares. If you need to apply special products, please contact SAGOLA S.A.

- Read and apply all the information, instructions and safety measures indicated by the manufacturer of the products to be applied (thinners, etc.) as these may provoke chemical reactions, fires and/or explosions, or be toxic, irritant or harmful and in all cases dangerous for the health and personal safety of the user and of other persons nearby.

- Mix, prepare and filter the product to be applied in accordance with the manufacturer's instructions, ensuring that any foreign bodies are prevented from spoiling the quality of finish and application. Should there be any doubt relating to the purity of the product, its composition, etc., please contact your supplier.

- Control the viscosity of the product to be applied with the SAGOLA Viscosimeter - Code 56418001

6. INSTALATION

INCORRECT INSTALLATION OF THE MACHINE MAY CAUSE DAMAGE TO PEOPLE, ANIMALS OR OBJECTS. THE MANUFACTURER CANNOT BE CONSIDERED RESPONSIBLE FOR THESE DAMAGES.

6.1 Transport and discharge

The remover is delivered packaged. It must be transported and stored according to the indications on the packaging.

Due to the low weight of the remover can be moved by two people without using other means.

6.2 Arrangement of the lighting system

The Client must make sure that there is suitable lighting for the surroundings and that the lighting conforms to the regulations in force. In particular, the Client must arrange the positioning of lighting that illuminates all the working area.

6.3 Arrangement of the pneumatic system

The Client must arrange a line of filtered compressed air supplied by a compressor that is suitable for the consumption required.

Do not use compressed air that contains chemical products, synthetic oil with organic solvents, salts or corrosive gases as they can cause damage or malfunctioning. The line of compressed air must arrive up to the supply points of the machine. If the compressed air contains a large amount of moisture, it may cause malfunctioning in the valves and in the pneumatic components. Install a moisture separator downstream from the compressor to avoid this.

6.4 Classification according to the ATEX directive

The machine conforms to the essential requisites of the EU Directive 94/9/EC, better known as ATEX ("Explosive atmospheres"). It is classified as group II category 3 letter G system.

The assessment procedures of conformity, carried out by an internal factory check, allow the installation of the machine in surroundings where there may be potentially explosive atmospheres due to the presence of gas, fumes or mist.



(* 6.5 Equipment assembly

1. Air inlet to pressure pot.
2. Regulador de presión calderín.
3. Discharge valve.

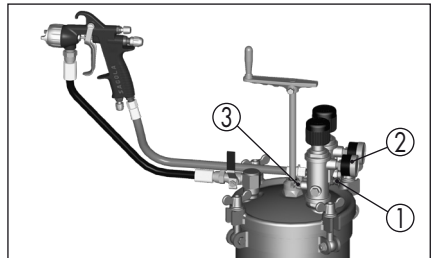

7. START UP

7.1. Start up

BEFORE CARRYING OUT ANY OPERATION, RELEASE THE PRESSURE ACCORDING TO THE INSTRUCTIONS PROVIDED IN PARAGRAPH 7.2

- Connect the pressure pot to the compressor. Turn the regulator wheels (1) anticlockwise. Close the product outlet valves (2).

- Once the equipment has been assembled, check that the hose is connected correctly.

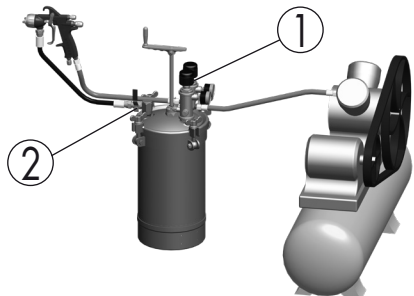

- Before operating the pressure pot, check that it completely depressurised (the pressure gauge show 0).

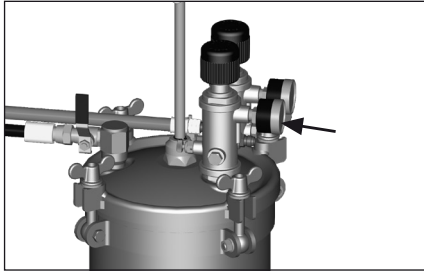

- Disconnect the air hose from the pressure regulator. Lift the lid and fill the pressure pot.

- Prepare the paint according to the instructions provided by the manufacturer.

Filter the paint to eliminate the bigger particles that might clog the gun or obstruct the fluid passages.

- Tank filling; never exceede the máximum filling $\frac{3}{4}$ level.

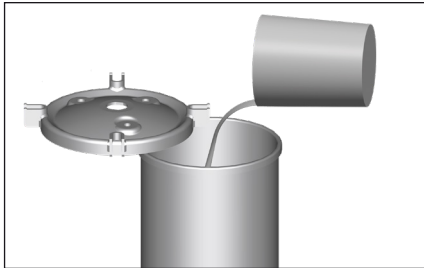

- Close the cover. Once the pressure pot lid has been closed securely, open the product outlet valve and connect the air hose to the pressure pot again.

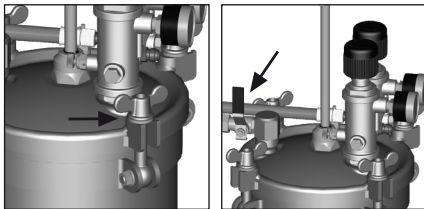

- Turn the pressure regulator (1), checking that the product comes out of the gun through the hose.

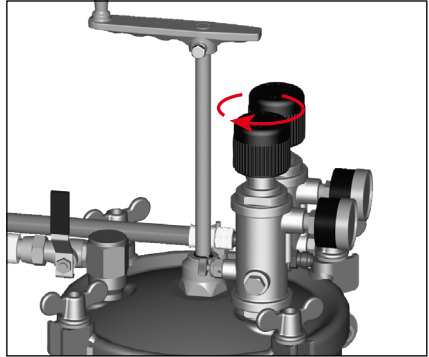

7.2. Pressure release procedure

The tank remains under pressure until the pressure is released manually.

Follow the instructions to release pressure from pressure tank:

- BEFORE INSPECTING OR OPERATING THE SYSTEM

- AT THE END OF JOB OPERATIONS

1) Interrupt the air supply by closing the air inlet ball valve.

2) Disconnect the air inlet hose.

3) Open the exhaust valve.

4) Wait until no more air passes through the exhaust valve.

5) Unscrew the clamps and remove the lid.

6) Leave the exhaust valve open, until the lid is put back in place.

7.3. Safety items

1. DISCHARGE VALVE

This valve has the function of depressurising the pressure pot. (652/653 INOX)

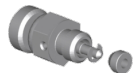

2. SAFETY VALVE

This valve operates by removing the pressurised air that exceeds the pressure set for the pressure pot. Do not knock or manipulate this valve and check that it operates correctly on a periodic basis.



8. STOPPING AND CLEANING

1. Disconnect the pressure pot from the air compressor.

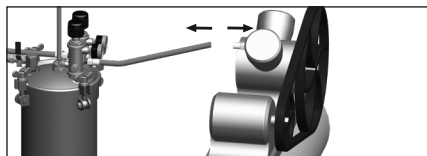

2. Despressurise the pressure pot by first turning wheel (1) and then wheel (2).

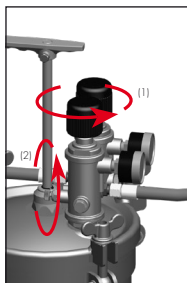

3. Once the pressure pot is open, clean with the appropriate thinner.

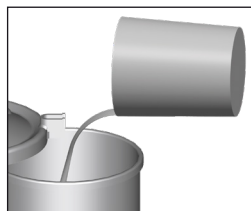

4. Close it again and perform the start-up routine, re-circulating the thinner through the hoses and guns, as many times as necessary.

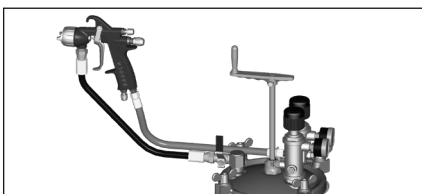

9. MAINTENANCE

The unit must be overhauled on a periodic basis to check the status of its components and replace these when they are not in perfect condition.

IN ORDER TO OBTAIN THE BEST POSSIBLE RESULTS, ALWAYS USE ORIGINAL SAGOLA SPARES THAT GUARANTEE TOTAL INTER-CHANGEABILITY, SAFETY AND PERFECT OPERATION.

In order to carry out maintenance or repairs, first disconnect the unit from the compressed

air distribution network.

Do not apply excessive force or inadequate tools for maintaining and cleaning the unit.

Some repairs must be done with special tools on some occasions. In these cases, you must contact the Customer Service of SAGOLA.

Any handling of this product by non-authorized personnel would render the warranty null and void.

DESCRIPTION	FREQUENCY			OPERATION
	Start operation	Weekly	Monthly	
Lid packing	✓			Check conditions
Connections		✓		Inspection and tightening
Hoses	✓			Check conditions
Pressure regulators			✓	Check conditions
Safety valve	✓			Visual check
Discharge valve	✓			Visual check

10. GENERALES ADVIDES

- Leave minimum of 10 cm. free between the product and the lid.

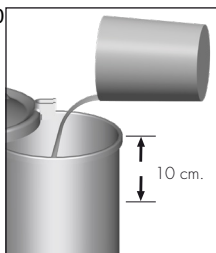

- Avoid moving the pressure pot or laying it on its side with product inside.

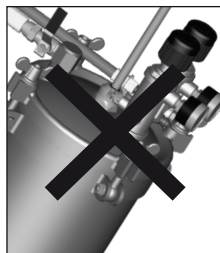

- Ensure that the lid and tank close perfectly, keeping the parts that come into contact (tank and lid free of product).

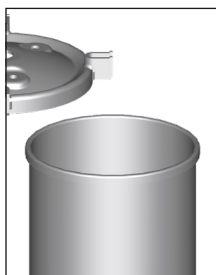

11. SAFETY

1. For all repairs, disconnect the unit from the compressed air network.
2. Premises must be well ventilated and there must not be any direct exposure to flames (cigarettes, lamps, etc.) when spraying a product.
3. Use approved breathing units.
4. Use goggles and ear protectors.
5. Use Sagola antistatic hoses to eliminate possible electrical discharges that might create the risk of fire or explosion.
6. The use of solvents and/or detergents that contain halogenated hydrocarbons (Trichlore-

thane, Methyl chloride, etc.) may cause chemical reactions in the unit as well as in its zinc-coated components (trichloroethane mixed with small amounts of water produces hydrochloric acid). For this reason, these components may rust and in extreme cases the chemical reaction caused may be explosive.

We recommend you to use products that do not contain the afore mentioned components. Do not use acids, soda (alkalis or pickling substances, etc.) for cleaning under any circumstances.

7. Non compliance with the indications contained in this manual may cause incidents affecting the physical safety of the user or other people or animals.

12. APPROVALS

SPAIN - Approved by the Ministry of Industry and Energy with the numbers AP 1070 FBZ 2330.

FRANCE - Constructed according to CODAP standard, and in accordance with the Ministerial Orders dated 18/01/43.

GREAT BRITAIN - Constructed according to standards BRITISH STANDARD 1101-1977.

GERMANY - Constructed according to standards A.D. MERKBLÄTTER.

13. SPARE PART LIST

SAGOLA 

linea

6110-6110co

ed. 11

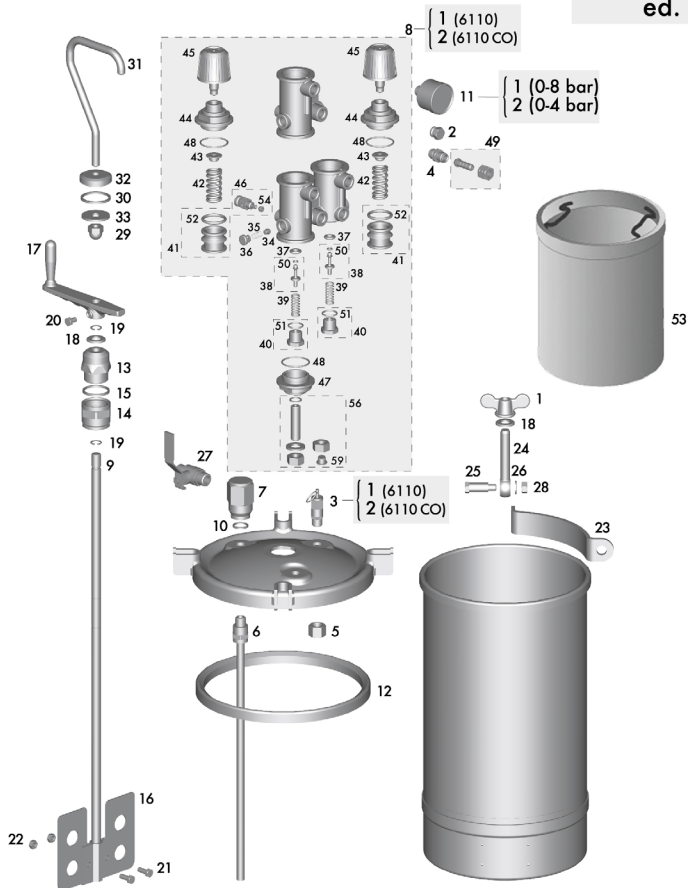

N°	Cod.	U.
01	54410101	4
02	55712108	4
03/1	56456801	1
03/2	57550904	1
04	55710316	1
05	87460505	1
06	56417131	1
07	51610611	1
08/1	56415109	1
08/2	56415110	1
09	53111018	1
10	54210263	1
11/1	54550022	1

N°	Cod.	U.
11/2	54550007	1
12	54210269	1
13	51910227	1
14	56410068	1
15	54210272	1
16	50410211	2
17	54410204	1
18	50850003	5
19	50650301	2
20	57251002	1
21	57251004	2
22	57450905	2
23	51510209	4

N°	Cod.	U.
24	53110308	4
25	57210016	4
26	50850405	4
27	57550110	1
28	57450909	4
29	57451005	1
30	54210270	1
31	54410203	1
32	51910226	1
33	50850018	1
34	57510003	1
35	54710215	1
36	55712159	1

N°	Cod.	U.
37	50810209	2
38	56410021	2
39	54710233	2
40	56414906	2
41	56414715	2
42	54710254	2
43	51911517	2
44	57411305	2
45	57810327	2
46	56415802	1
47	57411208	1
48	54250975	3
49	56414908	1

N°	Cod.	U.
50	54251001	2
51	54250939	2
52	54251003	2
53	52411607	1
54	54210217	1
56	56410074	1
59	53610201	1

13. SPARE PART LIST



línea **652/653**

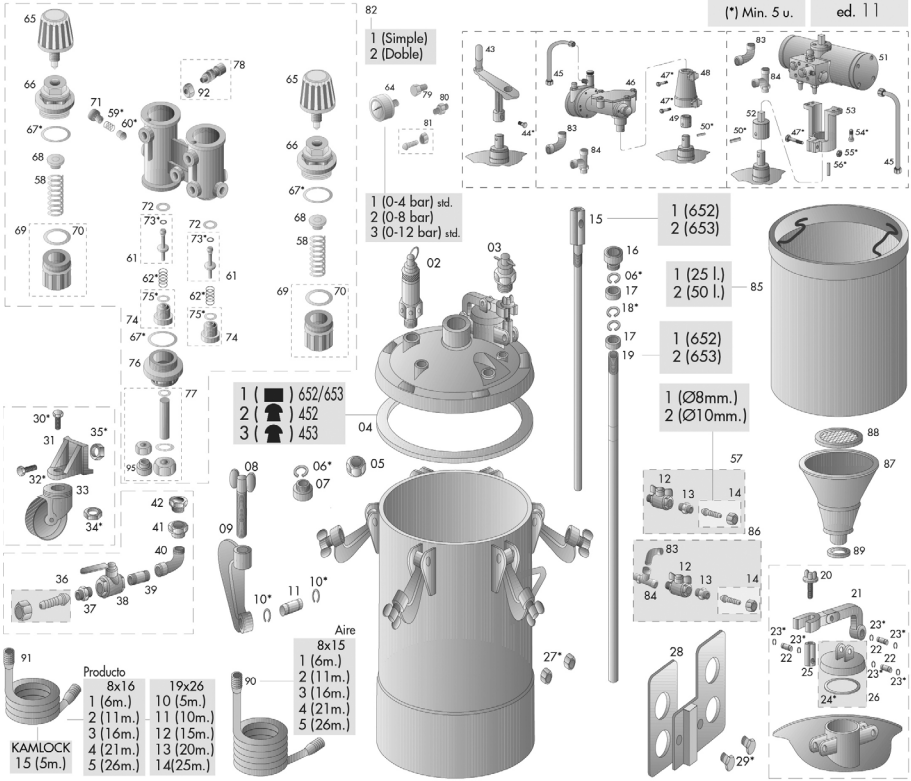

Nº	Cod.	U.
02	57550903	1
03	56417504	1
04/1	54710213	1
04/2	54210252	1
04/3	54210214	1
05	87460303	1
06	50650407	2
07	56411904	1
08	57810103	6
09	51510205	6
10	50850609	12
11	53110305	6
12	57550101	1
13	55710610	1
14/1	56414909	1
14/2	56414918	1
15/1	56417111	1
15/2	56417113	1
16	51910207	1
17	56050005	2
18	50650304	2
19/1	53110009	1
19/2	53110111	1
20	54117001	1

Nº	Cod.	U.
21	51510201	1
22	53110304	3
23	50850607	6
24	54250962	1
25	53110015	1
26	56413002	1
27	57450905	4
28	50410205	2
29	57251004	4
30	57251017	4
31	56311001	4
32	57251022	4
33	56230302	4
34	57450911	4
35	57450912	4
36	56414910	1
37	57510505	1
38	57550003	1
39	57310603	1
40	57550805	1
41	57411101	1
42	57411104	1
43	54410202	1
44	57411000	1

Nº	Cod.	U.
45	56414007	1
46	10510101	1
47	57251014	2
48	56310713	1
49	51910105	1
50	54850406	1
51	10510201	1
52	51910106	1
53	56310703	1
54	57250806	4
55	57450909	1
56	54850201	1
57	56415607	1
58	54710254	2
59	54710215	1
60	57510003	1
61	56410021	2
62	54710233	2
64/1	54550007	1
64/2	54550022	1
64/3	54550016	1
65	57810327	2
66	57411305	2
67	57411305	2

Nº	Cod.	U.
68	51911517	2
69	56414715	2
70	54251003	2
71	55712159	1
72	50810209	2
73	54051001	2
74	56414906	2
75	54250939	2
76	57411208	1
77	56410074	1
78	56415802	1
79	55712108	4
80	55710316	1
81	56414908	1
82/1	56415109	1
82/2	56415109	1
83	55750803	1
84	55752011	1
85/1	52411608	1
85/2	52411609	1
86	56415608	1
87	52710013	1
88	56416202	1
89	56416202	1

Nº	Cod.	U.
90/1	56414024	1
90/2	56414025	1
90/3	56414027	1
90/4	56414028	1
90/5	56414026	1
91/1	56414116	1
91/2	56414117	1
91/3	56414115	1
91/4	56414118	1
91/5	56414119	1
91/10	56414111	1
91/11	56414112	1
91/12	56414113	1
91/13	56414114	1
91/14	56414120	1
91/15	56414101	1
92	54210217	1
95	53610201	1

14. CONDICIONES DE GARANTÍA

This guarantee has been manufactured with strict precision and has been subjected to a large number of controls before it left the factory.

The GUARANTEE is for 2 years, counted as of the date of purchase, which will be indicated by the establishment where the apparatus is purchased in the place provided for this purpose, together with its stamp.

The GUARANTEE covers all manufacturing defects which will be repaired free of charge. Nevertheless, all those malfunctions which are the result of the incorrect use of the apparatus, such as incorrect connections, breakage due to the apparatus being dropped or similar, normal wear and tear and in general, any deficiency not attributable to manufacture.

Likewise, the GUARANTEE will become invalid should be observed that the apparatus has been handled by persons other than our Technical Service personnel.

This GUARANTEE does not support any commitment made by any person other than our Technical Service personnel.

Technical Service Personnel
(Tel. 34 945 214 150 - Fax 34 945 214 147)

In the case of any malfunction during the period of GUARANTEE, enclose the guarantee certificate with the apparatus and deliver it to the nearest Technical Service or get in contact with the factory.

Any other claims against the supplier beyond those expressed above are excluded, especially regarding indemnification for damages. This is equally applicable to damages arising during consultation, training and demonstration.

The provision of services during the Guarantee period will not cause this period to be extended as a consequence.

No guarantee claims shall be accepted for equipment for which SAGOLA has not duly completed guarantee certificate coupon in its files.

Technical modifications may be made without notice.

15. DECLARATION OF CONFORMITY

In accordance with Directive 97/23/CE

Manufacturer:
Address:

SAGOLA S.A.
Calle Urteaga, 6 · 01010 VITORIA-GASTEIZ (Álava) · SPAIN

Hereby declares that the product:

PRESSURE POT

Brand:

SAGOLA

Model:

6110 Inox / 6110 Co Inox / 652 Inox / 653 Inox

The pressure unit meets requirements established in Directive **97/23/CE**

These also meets the following Regulations and Directives:

Non electrical equipment:

ATEX Directive (Directive 94/9/CE) CE  II 2G T60°C X

Nivel de Protección II 2G adecuado para uso en zonas 1 y 2.

Protection Level II 2G Suitable for use in Zones 1 and 2 "X" marking All static electricity is discharged through air pipes (the air hoses must be "STATIC FREE").

UNE EN-13463-1:2011

- Non electrical equipment used for potentially explosive atmospheres.

Full technical documentation and service instructions are available.

In Vitoria-Gasteiz, on 01/04/2018

Technical Manager



Enrique Sánchez Uriondo

CONDICIONES DE GARANTÍA

GUARANTEE CONDITIONS

CONDITIONS DE GARANTIE

GARANTIEBENDINGUNGEN

CONDIÇÕES DA GARANTIA

CONDIZIONI DI GARANZIA

Adquirido por: / Purchased by: / Acquis par: / Erworben durch: / Adquirido por: / Acquistato da:

Domicilio: / Address: / Adresse: / Wohnsitz: / Endereço: / Indirizzo:

Población: / Town: / Ville:
Ortschaft: / Povoação: / Località:

Provincia: / Province: / Région:
Provinz: / Provincia: / Provincia:

C.P. P.C. C.P.
PLZ CP CAP

País Country Pays
Land País Paese

Tel:

Fax

E-mail:

Vendido por: / Sold by: / Vendu par: / Verkauft durch: / Vendido por: / Venduto da:

Tel:

Fax

Modelo: / Model: / Modèle:
Modell: / Modelo: / Modello:

Nº de equipo: / Equipment no.: / No. de l'appareil:
Geräte-Nr: / Nº de equipa: / N. attrezzatura:

Sello: / Stamp: / Cachet: / Stempel: / Selo: / Timbro:

SAGOLA 

Fecha de compra: / Date of purchase: / Date d'achat: / Kaufdatum: / Data de Compra: / Data di acquisto:

CONDICIONES DE GARANTÍA

GUARANTEE CONDITIONS

CONDITIONS DE GARANTIE

GARANTIEBENDINGUNGEN

CONDIÇÕES DA GARANTIA

CONDIZIONI DI GARANZIA

Adquirido por: / Purchased by: / Acquis par: / Erworben durch: / Adquirido por: / Acquistato da:

Domicilio: / Address: / Adresse: / Wohnsitz: / Endereço: / Indirizzo:

Población: / Town: / Ville:
Ortschaft: / Povoação: / Località:

Provincia: / Province: / Région:
Provinz: / Provincia: / Provincia:

C.P. P.C. C.P.
PLZ CP CAP

País Country Pays
Land País Paese

Tel:

Fax

E-mail:

Vendido por: / Sold by: / Vendu par: / Verkauft durch: / Vendido por: / Venduto da:

Tel:

Fax

Modelo: / Model: / Modèle:
Modell: / Modelo: / Modello:

Nº de equipo: / Equipment no.: / No. de l'appareil:
Geräte-Nr: / Nº de equipa: / N. attrezzatura:

Sello: / Stamp: / Cachet: / Stempel: / Selo: / Timbro:

SAGOLA 

Fecha de compra: / Date of purchase: / Date d'achat: / Kaufdatum: / Data de Compra: / Data di acquisto:



 II 2G T60°CX

SAGOLA S.A.

Urarte, 6 · 01010 Vitoria-Gasteiz · ESPAÑA
 Tel.: +34 945 214 150 · Fax: +34 945 214 147
 e-mail: sagola@sagola.com · web: www.sagola.com

